

Liber Lestihv, 2026



Programmheft



Inhalt

Impressum	4
Vorwort	5
Ausstellerverzeichnis: numerisch sortiert	8
Ausstellerverzeichnis: numerisch sortiert	10
Ausstellerverzeichnis: alphabetisch sortiert	12
Ausstellerverzeichnis: alphabetisch sortiert	14
Programm - Übersicht	15
Lesungen - Übersicht	16
Aussteller:innen	18

PERSONALISIERTE GRÜSSKARTEN ZU WEIHNACHTEN?

IMAGEBRÖSCHÜRE FÜR DEN SHOP?

JEDES PROJEKT VERDIENT DEN BESTEN DRUCK!

FAMILIENBUCH FÜR OMAS 80.?

LERNUNTERLAGEN FÜRS STUDIUM?

ANDERS DRUCKEN
Ein Service der CEWE Group

www.anders-drucken.de



HARD- & SOFTCOVER | FLYER | FOLDER | KALENDER | NOTIZBÜCHER | ABSCHLUSSARBEITEN | STUDIENSKRIPTE | FOTOBÜCHER
GESCHÄFTSBERICHTE | PERSONALISIERUNG | VEREDELUNGEN | PERSÖNLICHE BERATUNG | Dein lokaler Digitaldruckpartner.

Impressum

Veranstungsmagazin

Firma: Lestihr UG (haftungsbeschränkt)
Straße, Hausnummer: Linggplatz 18
PLZ, Stadt: 36251, Bad Hersfeld
Telefon: +49 1 55 60 42 42 20
Registergericht: AG Bad Hersfeld
Handelsregister: HRB 3355
Geschäftsführung: Christina Willemse
Redaktion v.i.S.d.P.: Christina Willemse
Anzeigen: Christina Willemse
Erscheinungsjahr: 2026



Gestaltung, Layout, Satz:

Firma: SaintYle UG (Haftungsbeschränkt)
Straße, Hausnummer: Linggplatz 18
PLZ, Stadt: 36251 Bad Hersfeld
Registergericht: AG Bad Hersfeld
Handelsregister: HRB 2652
Geschäftsführung: Daniel Krampitz, Sascha Gerber
Telefon: +49 66 21 79 96 61 0
Webseite: www.saintyle.de



Druck:

Firma: AndersDrucken
CEWE Stiftung & Co KGaA
Straße, Hausnummer: Erfststraße 40
PLZ, Stadt: 41238 Mönchengladbach
Webseite: www.anders-drucken.de

Vorwort

Herzlich willkommen zur Liber Lestih, der Buchmesse für alle Literaturbegeisterten!



Was 2018 als Idee begann, ist heute ein Ort geworden, an dem Geschichten lebendig werden – ein Treffpunkt für alle, die Bücher lieben, schreiben oder einfach in neue Welten eintauchen möchten.

Auch in diesem Jahr erwartet Sie ein abwechslungsreiches Programm mit vielen Highlights: Freuen Sie sich auf spannende Lesungen von Bernhard Hennen, Marcus Hünnebeck und Phillip P. Peterson, persönliche Begegnungen mit Autorinnen und Autoren sowie zahlreiche neue Bücher, die darauf warten, entdeckt zu werden.

Ein besonderes Herzensprojekt ist für mich unser Jugendschreibwettbewerb. Im Rahmen der Messe findet auch in diesem Jahr die feierliche Preisverleihung statt, bei der junge Talente ausgezeichnet werden und zeigen, wie viel Kreativität, Mut und Leidenschaft in ihren Geschichten steckt. Der Wettbewerb wird gesponsort von den Stadtwerken Solingen und zusätzlich unterstützt vom Radio RSG.

Doch die Liber Lestih ist mehr als nur eine Messe – sie lebt vom Austausch, von Begegnungen und von der gemeinsamen Begeisterung für Geschichten. Nehmen Sie sich Zeit zum Stöbern, zum Entdecken und zum Gespräch. Und halten Sie die Augen offen: Auch in diesem Jahr gibt es wieder tolle Gewinne – unter anderem unsere beliebten Buchtaschen.

Mein Dank gilt allen Ausstellenden, Partnern und Unterstützern, die diese Veranstaltung möglich machen – und natürlich Ihnen, die Sie mit Ihrer Begeisterung diese Messe mit Leben füllen.

Ich wünsche Ihnen einen inspirierenden Tag voller neuer Eindrücke, spannender Geschichten und besonderer Momente.

Herzliche Grüße,

Christina Willemse
Geschäftsführerin des Lestih Verlags
Veranstalterin der Liber Lestih

**Lesungen
EG**

**Kleiner
Konzertsaal**

VERANSTALTUNG:
25.04.2026
10:00 - 18:00 UHR

LESUNGEN:
EG: KLEINER KONZERTSAAL
1. OG: RAUM 1 & RAUM 2

MESSE:
1. OG: GROSSER KONZERTSAAL



TOP LESUNGEN: (KL.KONZERTSAAL - ERDGESCHOSS)

MARCUS HÜNNEBECK, 10:30-12:30 UHR

AXEL ALDENHOVEN, 12:30 - 12:45 UHR,

PHILIP P. PETERSON, 15:00 - 15:30 UHR,

BERNHARD HENNEN, 16:00 - 17:00 UHR

JUGENDSCHREIBWETTBEWERB: (KL.KONZERTSAAL - ERDGESCHOSS)

LESUNG & PREISVERLEIHUNG VON 13:30- 15:00 UHR

Buchmesse

1. OG

**Großer
Konzertsaal**

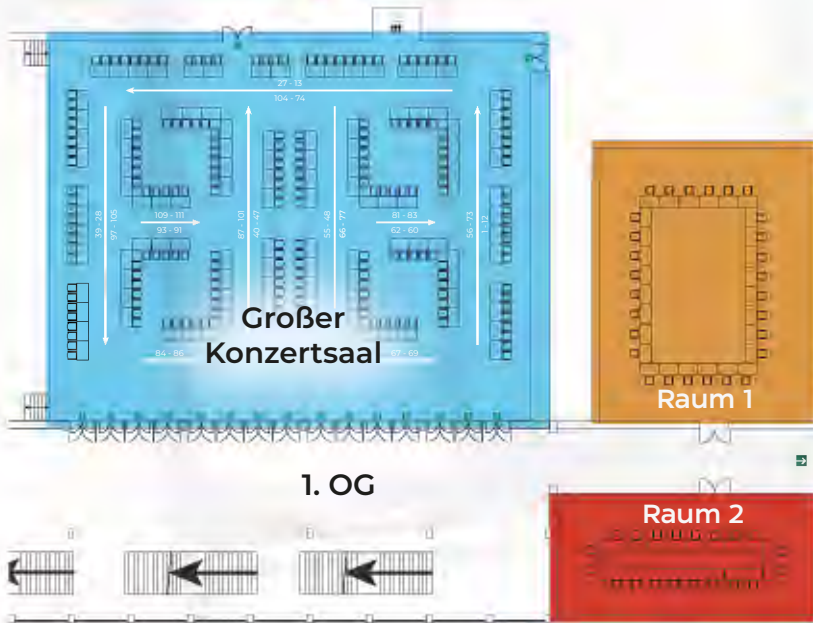

Lesungen:

**1. OG
Raum 1 & 2**

Ausstellerverzeichnis: numerisch sortiert



Name	Tisch
Petite Dreams	1
Corinna Kalla	3
Ana D. Rocky	4
Mari Gold	4
Melanie Gurenko	5
Susanne Hunter	5
Ampelpublishing	7
Jola Deep	8
Janine Niggemeier	9
Annika Wirtz	10
K. C. Summers	11
R. M. Amerein	12
Lisa Bogen	13
Daniela Vogel	14

Name	Tisch
Mel Rellington	15
Drachenmond Verlag	16
Romy Deger	19
Lucas Falk/ Maczurek	20
Michaela Göhr	21
Traumswingen Verlag	22
Träumerlein Verlag	23
Fabian Stendtkke	24
Lily Stark	25
Viviann Bluemoon	26
Kikis Nähstube	27
G. A. Rothausen	28
Elisabeth Ruetz	29



Name	Tisch
Monalishan Santhalingam	30
Leah Docks	31
Dany Frost	32
Michael Deffland	33
Lisa Rosenbecker	34
Nicolas Mueller	34
Anders Drucken	35
Matthias Janz	36
Kitty& Mike Stone	37
Stephanie Boigk	40
Ela Braun	41
Sophie Edina	42
Michael Klingenhain	43

Name	Tisch
Nova Mayer	44
Sylvia Kaml	44
Jörg Krämer	45
Eric Fayborne	46
Sophy Stone	47
Celina Keute	48
Thomas Clemens	48
Jenny Wood	49
Jörg H. Trauboth	50
Katharina Prünzte	51
Prünzte Verlag	51
Sabine Trupp	52
John Snowley	53
Barbara Fischer	54

Ausstellerverzeichnis: numerisch sortiert



Name	Tisch
Jacqueline Droullier	55
Rivkah Charnelat	56
Jeanette Lagall	57
Andra Wolter	58
Ylvie Wolf	58
Christel Scher	59
Charlotte Oelker	60
Oliver Gross	61
Julia Stüber	62
Maike Johnke	63
Martina Kast	64
Christina Willemse	65
Gerd Wüsthoff	65
Lestihl Verlag	65
Michael G. Spitzer	65
Wreaders Verlag	66

Name	Tisch
Anne Naumann	70
Liberati Verlag	70
Paul Esselborn	70
Axel Aldenhoven	71
Marco Theiss	72
Ellen Bay	73
Rena Rosenthal	73
Gabrielle C. Couillez	74
Nicky DeMelly	75
Gabriele Koll	76
Kathrin Höfeld	76
Uwe Zander	77
Patrick Scholz	79
Sandra Bruns-Gäb	80
Oliver Wiese	81
M.P. Roberts	82



Name	Tisch
Bärbel van Alen	83
Johanna Pohl	84
Kathi	84
Sarah E. Nox	84
Snowfox Verlag	84
Soy Valente	84
Rosa Baumann	86
Rose Daniel	87
Gedankenkunst Verlag	88
Verena Wild	89
Claudia Nietsch	90
Anja Kinzel	91
Michael S.V. Preis	91
Projekt VielSeitig	91
Natalie S. Gille	94
Natascha Eschweiler	94

Name	Tisch
Heike Datzko	95
Ina Broich	95
Ava Coop	98
Peter Märkert	99
Fritzi S. Fischer	100
Sarah Kettel	101
Stefanie Henkel	101
Agentur Buchfunke	102
Mona West	102
Dalia Black	105
H. C. Scherf	106
Hörbuchsprecher	107
Lexa Stein	108
Kathy Crow	109
Machandel Verlag	110

Ausstellerverzeichnis: alphabetisch sortiert



Name	Tisch
Agentur Buchfunke	102
Ampelpublishing	7
Ana D. Rocky	4
Anders Drucken	35
Andra Wolter	58
Anja Kinzel	91
Anne Naumann	70
Annika Wirtz	10
Ava Coop	98
Axel Aldenhoven	71
Barbara Fischer	54
Bärbel van Alen	83
Celina Keute	48
Charlotte Oelker	60
Christel Scher	59
Christina Willemse	65
Claudia Nietsch	90
Corinna Kalla	3
Daniel Kohlhaas	106
Daniela Vogel	14

Name	Tisch
Dalia Black	105
Dany Frost	32
Drachenmond Verlag	16
Ela Braun	41
Elisabeth Ruetz	29
Ellen Bay	73
Eric Fayborne	107
Fabian Stendtkke	24
Fritzi S. Fischer	100
G. A. Rothausen	28
Gabriele Koll	76
Gabrielle C. Couillez	74
Gedankenkunst Verlag	88
Gerd Wüsthoff	65
Heike Datzko	95
Ina Broich	95
Jacqueline Droullier	55
Janine Niggemeier	9
Jeanette Lagall	57



Name	Tisch
Jenny Wood	49
Johanna Pohl	84
John Snowley	53
Jola Deep	8
Jörg Krämer	45
Jörg H. Trauboth	50
Julia Stüber	62
K. C. Summers	11
Katharina Prünte	51
Kathi	84
Kathrin Höfeld	76
Kathy Crow	109
Kikis Nähstube	27
Kitty& Mike Stone	37
Leah Docks	31
Lestihl Verlag	65
Lexa Stein	108
Liberati Verlag	70
Lily Stark	25

Name	Tisch
Lisa Bogen	13
Lisa Rosenbecker	34
Lucas Falk/ Maczurek	20
M.P. Roberts	82
Machandel Verlag	110
Maike Johnke	63
Marco Theiss	72
Mari Gold	4
Martina Kast	64
Matthias Janz	36
Mel Rellington	15
Mela Storm	46
Melanie Gurenko	5
Michael Klingenhain	43
Michael Deffland	33
Michael G. Spitzer	65
Michael S.V. Preis	91
Michaela Göhr	21
Mona West	102

Ausstellerverzeichnis: alphabetisch sortiert



Name	Tisch
Monalishan Santhalin-gam	30
Natalie S. Gille	94
Natascha Eschweiler	94
Nicky DeMelly	75
Nicolas Mueller	34
Nova Mayer	44
Oliver Gross	61
Oliver Wiese	81
Patrick Scholz	79
Paul Esselborn	70
Peter Märkert	99
Petite Dreams	1
Projekt VielSeitig	91
Prünzte Verlag	51
R. M. Amerein	12
Rena Rosenthal	73
Rivkah Charnelat	56
Romy Deger	19
Rosa Baumann	86
Rose Daniel	87

Name	Tisch
Sabine Trupp	52
Sandra Bruns-Gäb	80
Sarah E. Nox	84
Sarah Kettel	101
Snowfox Verlag	84
Sophie Edina	42
Sophy Stone	47
Soy Valente	84
Stefanie Henkel	101
Stephanie Boigk	40
Susanne Hunter	5
Sylvia Kaml	44
Thomas Clemens	48
Träumerlein Verlag	23
Traumschwingen Ver-lag	22
Uwe Zander	77
Verena Wild	89
Viviann Bluemoon	26
Wreaders Verlag	66
Ylvie Wolf	58

Programm - Übersicht



Programm großer Konzertsaal (Hauptsaal)	
Uhrzeit	Programmpunkt
13:00 bis 14:00	Signierstunde Marcus Hünnebeck
13:15 Uhr	Verlosung 1 Stamps 4 good
15:45 bis 16:45	Signierstunde Phillip P. Peterson
17:30	Verlosung 2 Stamps 4 good
17:15 bis 17:45	Signierstunde Bernhard Hennen
17:45	Spendenübergabe Stamps 4 Good an die Medizinische Hilfe Solingen E.V.
Programm kl. Konzertsaal	
10:00 bis 10:30	Einlass Lesung Marcus Hünnebeck (*Nur mit Zusatzticket)
10:30 bis 12:30	Lesung Marcus Hünnebeck*
12:30 bis 12:45	Lesung Axel Aldenhoven
13:30 bis 15:00	 Preisverleihung des Jugendschreibwettbewerbs 2026
15:00 bis 15:30	Lesung Philip P. Peterson
15:30 bis 16:00	Einlass Lesung Bernhard Hennen (*Nur mit Zusatzticket)
16:00 bis 17:00	Lesung Bernhard Hennen*

* Für die Lesungen von Marcus Hünnebeck und Bernhard Hennen wird ein Zusatzticket benötigt. Dieses erhalten Sie an der Tageskasse für 5,- €, oder 8,- € für beide Lesungen.

Lesungen - Übersicht



Lesungen in Raum „1“

Uhrzeit	Autor	Buch	Genre
11:00	Stephanie Boigk	Among Vampires 1 - törichte Arroganz	Fantasy Romance
11:30	Johanna Pohl	Trust in you	Romantasy
12:00	Patrick Scholz	Herrscher der Türme – Finde deine Bestimmung	High Fantasy
12:30	Rose Daniel	WARDA- Die Dornen der Rose	Zeitgenössisches Liebesdrama
13:00	Daniela Vogel	Oder doch lieber Whisky?	mystisch, romantische, schottische Komödie
13:30	G.A. Rothhausen	BLUTROTE SOMMERLIEBE	Mystery-Krimi
14:00	Maike Johnke	Hexenblut - Die Welt in Finsternis, Band 2 der Hexen-Saga	Urban Fantasy
14:30	Mona West	Mind Rising-Unwritten Notes	Rockstar-Romance
15:00	Valérie D'Arcy	Daughters of Moonsight Avenue - Cassiopeia	Queer Romantasy
15:30	Thomas Clemens	ATLANTIKWIND	Reiseliteratur/ Reisebericht
16:00	Katharina Prünke	Traudel-Die Fremde so nah	Romanbiografie
16:30	Sarah E. Nox	Light beneath the Shadows	Dark Fantasy
17:00	Anja Kinzel	Das Zottel, Gelesen von Kristian Schwarz	Kinderbuch

Lesungen in Raum „2“

Uhrzeit	Autor	Buch	Genre
10:30	Rosa Baumann	Consomnio - Im Bann von Essentis (Band 1)	Romantasy
11:00	Michael S. V. Preisr	Splitterkristall	Jugend-Fantasy
11:30	Rena Rosenthal	Die Hofgärtnerin	Historische Familiensaga
12:00	Sabine Trupp	Wer sich fürchten muss Gelesen von Kristian Schwarz	Thriller
12:30	Celina Keute	Schüsse in der Stille	Zeitzeugenbericht (Zweiter Weltkrieg).
13:00	Viviann Bluemoon	VICTORIA - Wo Schatten und Licht sich berühren	Contemporary Romance New Adult
13:30	John Snowley	2055: Die Rache des Wanderers (Teil 1: Konflikt)	Science-Fantasy
14:00	Jörg H. Trauboth	OPERATION MACHTERGREIFUNG	Politthriller
14:30	Romy Deger	Just YES	New Adult Romance
15:00	Christel Scher	Die Dämonen von Martz - Flattertod	Vampirroman
15:30	Corinna Kalla	Schattenwede – Folge mir nicht	Romance Suspense
16:00	Anne Naumann	Italien war nur der Anfang	Romantische Komödie
16:30	Barbara Fischer	Scorpio -Baumweltensaga IV	Fantasy
17:00	Paul Esselborn	Last Station	Science Fiction

Petite Dreams

Tisch 01 & 02



Seit über einem Jahrzehnt steht Petite Dreams für handgefertigten Schmuck, der mit Liebe zum Detail entsteht. In unserer kleinen Manufaktur nutzen wir modernste Technik wie Stickmaschinen und 3D-Drucker, um aus hochwertigen Materialien wie Edelstahl, PLA, Stickgarn und Kunstleder individuelle Kunstwerke zu schaffen.

Corinna Kalla

Tisch 03

**Lesung um 15:30 in
Raum „2“**



Corinna Kalla lebt mit ihrem Mann und zwei Kindern im Münsterland. Sie studierte Film in Köln, Berlin, London und drehte als TV-Journalistin für VOX, RTL, WDR & NDR. Seit einigen Jahren hat sie ihre Lesesucht durch das Romanschreiben ersetzt und schreibt sich damit die Welt aus dem Kopf, die ihr seit Jahrzehnten schon vor Augen steht.

Mari Gold

Tisch 04



Mari Gold ist das Pseudonym einer deutschen Autorin, die übers Lesen zum Schreiben gekommen ist. In ihrem Brotjob jongliert sie mit Zahlen und macht Wohnträume wahr. Im Privaten werden die Zahlen gegen Worte getauscht und damit Träume erschaffen. Ihre Geschichten sind tiefgründig, emotional und mitten aus dem Leben. Dabei kommt die Liebe natürlich niemals zu kurz.



Ana aus dem wunderschönen Ruhrpott schreibt Dark Emotional Romance & Reverse Harem. Manchmal verschlägt es sie auch in düstere Romantasy-Welten. Je nach Laune, weil sie erst schreiben kann, wenn sie fühlt. Bei ihr sind die Männer nicht heimlich Golden Retriever in Bad-Boy-Verkleidung. Sie sind wirklich gefährlich, widersprüchlich, beschädigt. Und die Frau? Sie will es trotzdem. Oder gerade deshalb. Eines steht jedoch fest: Alles, was in ihren Geschichten erzählt wird, passiert freiwillig und immer auf Augenhöhe. Willkommen im Ana-Universum.



Melanie Gurenko schreibt packende Fantasy mit tiefgründigen Charakteren und einem düsteren Touch. Sie liebt es, Klischees des Genres zu nehmen und umzukrempeln. Ein bisschen Liebe darf nie in ihren Geschichten fehlen, genauso wenig wie blutige Schlachten.



Susanne Hunter schreibt am liebsten Fantasy – ob epische High Fantasy voller Magie und Drachen oder Urban Fantasy mit charismatischen Vampiren. Mit ihrer Elvereth-Trilogie und ihrem Vampirroman Catering zum Frühstück entführt sie Leser in faszinierende Welten voller Abenteuer, Gefahren und der Reise zu sich selbst.



„Jedes Jahr ein Abenteuer und dann daraus ein Buch“ antworte ich, wenn ich nach meinem kleinen Verlag AMPELPUBLISHING gefragt werde. Ich war zu Fuß im Baltikum, entkam den wilden Hunden in Transkaukasien und fuhr mit dem Rad an der Westküste Europas und der skandinavischen Ostsee entlang. Zuletzt umrundete ich mit dem Bike Island und fuhr durch Norwegen von Süd nach Nord. Herzlich Willkommen an meinem Stand und allzeit viel Spaß mit meinen Büchern, eBooks, Hörbüchern und Shows!

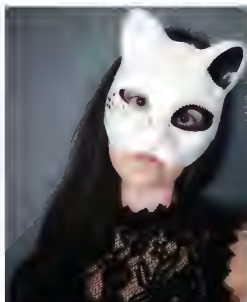

Jola Deep schreibt Romance / New Adult in allen Facetten. Ob humorvoll, tiefgründig, düster oder schockierend, eins haben sie alle gemeinsam: Sie kommen direkt aus dem Herzen. Mit greifbaren Gefühlen, authentischen Erfahrungen oder realen Krankheiten. Ein großes Anliegen der Autorin ist es, mehr Verständnis für psychische Erkrankungen zu schaffen. Deshalb hat sie der Borderline-Persönlichkeitsstörung samt Depressionen eine ganze Reihe gewidmet.



Janine Niggemeier ist nicht nur leidenschaftliche Autorin, sondern auch begeisterte Leserin von Liebesromanen. Sie hat sich selbst das Ziel gesetzt, mit Happy End Garantie zu schreiben. Mit »Brooklyn Christmas. Zeit für Weihnachtswünsche« legt die Autorin, die in einer Kleinstadt in Rheinland-Pfalz lebt, bereits ihren sechsten Liebesroman vor. Ihr Debüt hatte sie mit: »Endlich New York! Gefühlswirrwarr mit Doppelknoten«. Es folgte ein zweiter Band und die dreiteilige »Ontario Love«-Reihe.

Annika Wirtz

Tisch 10



Hey, ich bin Annika - Romance-Autorin mit Herz, Humor und einem Abo für Taschentücher. Bei mir gibt es Lovestorys zum Verlieben, Mitfühlen und Mitweinen. Ich schreibe nicht nur über die große Liebe mit all ihren Emotionen, sondern auch über ernste Themen, an die ich behutsam herantühre. Neben dem Schreiben bin ich Experte für kreatives Chaos, schokoladensüchtig, familienverbunden und naturverliebt. Ich freue mich auf euch

K. C. Summers

Tisch 11



Die Sozialarbeiterin und Selfpublisherin lebt in einer kleinen Stadt im Ruhrgebiet. Angefangen zu schreiben hat sie schon früh, mit 12 Jahren schrieb sie die erste Geschichte. Unter dem Pseudonym K. C. Summers schreibt sie gefühlvolle Romane, bei denen Protagonistinnen mit Themen im Mittelpunkt stehen, die in den wenigsten Büchern angesprochen werden. So will sie auf leichte Weise Tabus brechen, die sie in ihrer Arbeit tagtäglich sieht.!

R.M. Amerein

Tisch 12



R. M. Amerein liebt nicht nur Geschichten, sondern auch das Universum und phantastische Welten. Wer ihre Bücher liest, wird schnell feststellen, dass die Autorin nicht unbedingt mit dem Strom schwimmt. Sie schreibt abseits des Mainstreams und möchte Lücken finden. Wenn man Genre-Mix nicht fürchtet, charakterbasierte Storys mit sowohl einer Prise Düsternis als auch Hoffnung mag, und bereit ist, über den Tellerrand zu blicken – dann wird man bei ihr fündig.

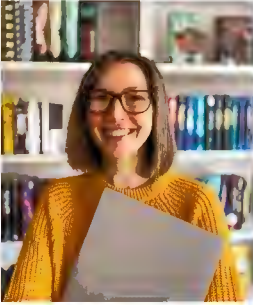

Lisa ist Kinder- und Jugendbuchautorin, freie Lektorin und bekennende Keksliebhaberin. Sie wurde 1995 in Mülheim a. d. Ruhr geboren, studierte Germanistik, Komparatistik und Medienwissenschaft. Am liebsten schreibt sie magisch-fantastische Geschichten mit einem gemütlichen Herbst- oder Wintersetting – gern gewürzt mit einer Prise Humor. Mit ihren Büchern möchte sie Leserinnen und Leser in andere Welten entführen, mit kreativen Ideen überraschen und ein wohliges Gefühl hinterlassen.

**Lesung 13:00 Uhr in
Raum 1**



Daniela Vogel, Jahrgang 1967, lebt im Ruhrgebiet, ist verheiratet und hat zwei Kinder. Bereits seit ihrer Jugend schreibt sie Liedertexte, Kurzgeschichten und Gedichte. Schon früh entwickelte sie ein besonderes Interesse für Geschichte und die meist damit zusammenhängenden Sagen und Legenden. In ihren neuen Erzählungen verbindet sie diese beiden Dinge miteinander und paart sie mit einer Liebesgeschichte. Sie studierte Mathematik und Informatik und war einige Jahre in einer Computerschule als Dozentin tätig.



Mel Rellington schreibt epische Fantasy über Mut, Freundschaft und die Suche nach dem eigenen Weg. In ihrer Feuer und Sturm Saga "Auf den Schwingen der Finsternis – Zeit der Schatten" verbindet sie Magie, Götter, Drachen und alte Mächte mit sehr menschlichen Themen wie Vertrauen, Familie und Hoffnung. Ihre Geschichten erzählen davon, dass selbst im tiefsten Schatten noch Licht zu finden ist. Besonders wichtig ist ihr dabei das Zusammenspiel von großen Abenteuern und den leisen Momenten zwischen den Figuren. Mel Rellington liebt alles Kreative und erschafft mit großer Leidenschaft neue Welten.



Bücher mit Herzblut ist seit 30 Jahren unser Motto, denn Bücher sind für uns nicht nur Papier und Druckerschwärze, sondern Schlüssel zu neuen Welten und Abenteuern. Wir lieben den Austausch mit kreativen Menschen, den Entwicklungsprozess, bis aus einem Traum ein fertiges Buch geworden ist. Beim Drachenmond Verlag findet ihr fantastische Geschichten in all ihren Facetten.

Romy Deger

Tisch 19

Lesung um 14:30 in
Raum 2



Romy Deger schreibt voller Leidenschaft im Genre New Adult Romance. Ihre Lynn & Yes-Reihe ist eine höchst authentische, emotionale Liebesgeschichte, die so real ist, dass tatsächlich alles echt sein könnte, und in der die Leserinnen sich nicht nur verlieren, sondern sich auch unweigerlich wiederfinden. Die Geschichte verbindet Leidenschaft mit Tiefgang – inspiriert von eigenen Emotionen und persönlichen Momenten im Leben der Autorin. Bisher sind Band 1, Just YES, und Band 2, NO more, erschienen. Aktuell arbeitet Romy an Band 3.

Lucas Falk/ Lucas Maczurek

Tisch 20



Lucas Falk wurde 1994 in Bayern geboren und ist studierter Physiker. Seine Bücher zeichnen sich durch moralisch graue Charaktere und einen düster-märchenhaften, kryptischen Weltenbau aus, gesprenkelt mit Humor und Liebe zum Detail. Seine Geschichten erweckt er in liebevoll handgemalten Aquarellen zum Leben. Unter dem offenen Pseudonym Lucas Maczurek schreibt er zudem Thriller, Mystery und psychologischen Horror.



Michaela Göhr lebt in einer kleinen Stadt im Sauerland. Sie arbeitet als Lehrerin, Mutter, Haus- und Gartenbesitzerin. In ihrer raren Freizeit hämmert sie mit leidenschaftlicher Inbrunst auf der PC-Tastatur herum – reiner Selbsterhaltungstrieb, um ihren Kopf von den fantastischen, lautstark quengelnden Geschichten befreien, die sich darin ansammeln. Wenn sie mal nicht vor dem Computer sitzt, sieht man sie durch Wald und Flur traben oder im weißen Kampfsport-Outfit in der Sporthalle schwitzen. Ab und zu liest sie auch selbst ein Buch.



Der Träumerlein Verlag hat sich 2025 vom Traumschwingen Verlag abgespalten, um der Kinderbuchsparte mehr Raum zu geben. Das Verlagsziel ist es, mehr Kinder zum Lesen zu bringen und ihr Interesse für Literatur zu wecken. Kindgerecht und mit viel Liebe präsentiert der Verlag Bücher zum (Vor-)Lesen.



Der Traumschwingen-Verlag zeichnet sich durch ein breitgefächertes Programm unabhängiger Literatur abseits des Mainstreams der Bücherregale aus. Das Hauptaugenmerk liegt dabei jedoch – wie der Name vermuten lässt – auf phantastischer Literatur.



Jahrgang 1984. Geboren in Hückeswagen, wohnhaft in Wipperfürth. Glücklicher Vater dreier Söhne. Hückeswagener Poetry-Slam-Meister¹ und Preisträger des internationalen² Uwe-Kaschinski-Literatur-Preises in der Kategorie „Vierzeiler“. Schon von klein auf am Stift (überwiegend Lyrik), später dann herrlich illustrierte Pappbilderbücher (Danke, Sandra!) und atmosphärische Abenteuerromane für Jung und Alt. Ambitionsloser Self-Publisher. Tolerant, weltoffen, Wurzel und Flügel.

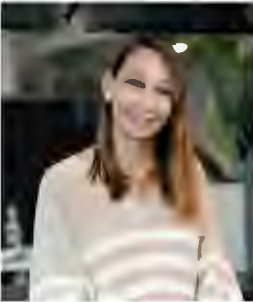

Lily Stark wurde 1990 in München geboren, lebt aber nun idyllisch mit Mann und Kind auf dem Land. Seit ihrer Kindheit begeistert sie alles Magische und Phantastische. Sie liebt die Welten der Drachen, Feen, Hexen und Magie. Und genau diese Leidenschaft hat Lily schließlich motiviert, selbst in die Tasten zu hauen und ihre eigenen Geschichten zu zaubern.

**Lesung 13:00 Uhr in
Raum 2**



Viviann Bluemomn besucht als gebürtige Solingerin die Buchmesse bereits zum wiederholten Male als Ausstellerin. Mit den Genres Future Fantasy, Dystopie und Contemporary Romance möchte sie die Besucher in spannende Welten entführen und ihnen ein paar schöne Lesestunden beschern.

Kikis Nähstube

Tisch 27



Mit Kikis Nähstube hat Kerstin sich den Traum eines eigenen kleinen Nähstübchens erfüllt. Auf der Messe begeistert sie die Besucher mit Buchhüllen, Leseknochen, Lesezeichen und weiteren selbstgenähten Utensilien für Bücherwürmer.

G. A. Rothausen

Tisch 28

Lesung 13:30 Raum 1



G.A. Rothausen ist eine Autorin aus Mönchengladbach. Im Jahr 2023 veröffentlichte sie ihr Debut WATCH ME SCREAM. Es folgten ein Spin-Off und ein Folgeroman. Nachdem sie sich als Mystery Thriller Autorin etabliert hat, veröffentlicht sie 2025 ihren ersten

Elisabeth Ruetz

Tisch 29



Elisabeth Ruetz wurde mitten in den Bergen Tirols geboren. Seit sie lesen konnte, war sie wilden Abenteuergeschichten verfallen. Bald reichte es ihr aber nicht mehr, die Geschichten anderer zu lesen und so entstanden ihre ersten Geschichten. Zudem mischten sich die intensiven Eindrücke ihrer immerwährenden Reiselust mit Fantasy-Elementen und lieferten den Grundstein für ihre Geschichten, unter anderem für die „Schattenkristall“-Reihe, die sie nach dem Umzug nach Deutschland mittlerweile im Ruhrgebiet weiterspinn.



Monalishan Santhalingam wurde 1999 in Frankfurt am Main als Sohn tamilischer Einwanderer geboren und lebt aktuell in Niedersachsen. Bereits in jungen Jahren entdeckte er das Schreiben für sich und seine Leidenschaft für Kriminalromane. Mit seinem ersten Buch möchte er die Leser in die Welt der Polizeiarbeit, der Jugendhilfe und der geheimnisvollen Natur entführen.



Leah Docks ist eine Romance Autorin aus Düsseldorf. Sie ist unheimlich kreativ und interessiert sich für die verschiedensten Dinge. Dieses vielseitige Interesse erkennt man nicht nur in ihrem beruflichen Leben (Unternehmerin, Autorin, Online-Coach uvm.), sondern auch in ihren Romanen. Mit Military Romance über Sports Romance bis hin zu New Adult begeistert sie viele Bookies. Haupt-Genre: Romance, New Adult



Dany Frost ist Autorin und Podcasterin. Mit großer Leidenschaft schreibt sie tiefgründige, psychologisch intensive Thriller. Ihr Debüt „Schattenmörder – Trigger“ erhielt begeisterte Rückmeldungen, das Hörbuch sorgt für zusätzliche emotionale Tiefe. Am 30. Juni 2025 erschien der zweite Teil „Schattenmörder – Schuld“. Neben ihrer literarischen Arbeit hat sie das Projekt „Seelengold – Mindsetmomente für dich“ ins Leben gerufen, ein Karten- und Podcastformat für Resilienz und innere Stärke.



Michael Deffland, Jahrgang 1969, ist ein Newcomer Autor aus dem Ruhrgebiet. Als gelernter Schlosser war er lange auf Montage, bis er irgendwann zum Fachinformatiker umschulte. Im Bereich der IT arbeitet er bis heute. Die Leidenschaft fürs Schreiben fand er erst spät. Im Alter von 53 Jahren erschien sein Fantasy Debüt „Schicksalswende“ aus seiner Trilogie „Ikhun Ramuun - Das Lied der Götter“. Ende 2024 der zweite Teil „Schicksalslauf“. Der letzte Band wird voraussichtlich 2026 erscheinen.



Lisa Rosenbecker schreibt Bücher über magische Welten voller Spannung, Gefühl und einzigartiger Charaktere. In ihren Geschichten verbindet sie oft mythologische Elemente mit modernen Settings – von zauberhaften Inselcafés bis hin zu düsteren Buchwelten. Sie lebt und arbeitet in Köln.



Nicolas Mueller ist Geschichtenerzähler und Welt(en)reisender, der (gerade) in Köln gestrandet ist. Er schreibt Fantasy-Bücher für Jugendliche und Erwachsene als Selfpublisher und Verlagsautor. Seine Geschichten führen in fremde Welten voller Phantasie und Zauber, die nur darauf warten, entdeckt zu werden. Seine Inspirationen nimmt er aus dem Alltag und zahlreichen Reisen, die ihn schon an einige Ecken der Welt gebracht haben – von der US-Westküste über Neuseeland bis nach Japan. Beim Schreiben selbst darf Japanischer Grüner Tee nicht fehlen.

**ANDERS
DRUCKEN**
Ein Service der **cewe** group

Du schreibst, wir drucken: Anders Drucken unterstützt Self-publisher:innen mit persönlicher Beratung, hochwertigen Büchern und flexiblen Auflagen. Verantwortungsvoll produziert in Deutschland – für alle, die ihr Buchprojekt anders angehen wollen.



Matthias Janz, geboren im Siegerland, stammt aus einer Stahlwerker Familie, die über mehrere Generationen immer dem Eisen und Stahl folgend, von dem kleinen Ort Eiserfey tief in der Eifel über Beeck bei Ruhrort im Ruhrgebiet ins Siegerland zog. Der diplomierte Maschinenbau-Ingenieur lebt heute mit seiner Familie in dem kleinen Ort Eich bei Andernach am Mittelrhein. Er war in Andernach in einem großen Stahlwerk tätig. Sein Roman-Trilogie „Im Wind der Zeit“ startet in einem Hüttenwerk im Siegerland.



Kitty & Mike Stone - das sind die Darkstones. Das ist Grenzen überschreitende Dark Romance & Dark Fantasy voller Spannung, tiefer Emotionen und niveauvoller Erotik. Das ist heißer Scheiß, der ganz schön heftig und ganz schön anrührend sein kann.

Stephanie Boigk

Tisch 40

Lesung 11:00 Uhr in
Raum 1



Stephanie Boigk wurde im Jahr 1985 in einer Kleinstadt in Thüringen geboren. Schon als neunjähriges Mädchen ging sie begeistert in die örtliche Bibliothek und ließ sich einen Lesesaal machen. Das war der Startschuss in ein Leben gefüllt von unendlichen Geschichten. Bereits neben dem Abitur schrieb sie als freie Mitarbeiterin für die örtliche Lokalzeitung. Im Bergischen Land ist sie sesshaft geworden. Hier lebt sie zusammen mit ihrem Mann, den zwei gemeinsamen Söhnen und einer entspannten Hundedame.

Ela Braun

Tisch 41



Ela Braun ist 1981 in NRW geboren und ihrer Heimatstadt stets treu geblieben. Lesen gehörte schon immer zu ihren Hobbys. Die Liebe zum Schreiben fand sie 2022 und ihr Debüt „Und wo ist deine nächste Ausfahrt?“ folgte ein Jahr später. Wenn Braun nicht ihrem Vollzeitjob nachgeht, übt sie mit ihrem Mann zusammen das Ehrenamt in der DLRG aus, liebt die Gartenarbeit, kochen, Musik hören und lesen.

Sophie Edina

Tisch 42



Sophie Edina A veröffentlicht Bücher im Deep New Adult-, Romance- und Poetry-Genre. Sie ist neurodivergent und queer und widmet sich in ihren Büchern und auf Social Media besonders einem einfühlsamen und authentischen Umgang mit psychischer Gesundheit, gesellschaftlichen Problemen und Queerness. Zu ihren Veröffentlichungen zählt der queere New Adult-Roman "Coming of Rage" und die Anthologie "Queere Küsse Gegen Rechts". Im April erscheint ihr zweiter Roman „Scar-Crossed Lovers“.



Michael Klingenhain: 1982 in der Klingenstadt Solingen geboren, entdeckte er nach einem Physikstudium mit Schwerpunkt Astrophysik und der Gründung eines Softwareunternehmens seine Leidenschaft im Schreiben. Seine Geschichten verweben Horror, Mystery und psychologische Abgründe zu intensiven Erlebnissen, in denen sich Realität und Wahn gefährlich nahekomen. Nach dem ersten Band „Begegnungen – Dunkle Kurzgeschichten“ erscheint im November 2025 der zweite Band seines Zyklus des Asrazeth: „Verkörperungen“.



Sylvia Kaml, geboren 1975, ist Tierärztin und lebt mit Mann und Kindern im Ruhrgebiet. Von 2004 und 2008 lebte sie in den USA und hat dort ihre ersten Manuskripte verfasst. Seit 2014 veröffentlichte sie mehrere Romane und Kurzgeschichten unterschiedlicher Genres in verschiedenen Verlagen. Ihr Roman „Solar System: Lost“ wurde in der Kategorie ‚Bestes Buch‘ für den SERAPH2024



Nova K. Mayer zeichnete im Schulunterricht die Figuren ihrer Geschichten heimlich unter der Bank, bevor sie im Erwachsenenalter die Leidenschaft fürs Schreiben wiederentdeckte. In ihrer Sci-Fi-Reihe über Vito vom Planeten Rigas entwirft sie eine utopische Gesellschaft, in der alle Menschen gleichberechtigt sind. Es gibt jedoch neue Probleme: Die Erde ist zerstört und auf Rigas lebt bereits eine Alien-Spezies, die der Menschheit den Spiegel vorhält. Bei Nova könnt ihr den Alltag vergessen und in eine fantastische Zukunft eintauchen.



Jörg Krämer ist Autor aus dem Ruhrgebiet und Gründer von ruhrpottstory.com. In seinen Werken verbindet er Fantasy, Geschichte und Biografie mit starken Figuren und emotionaler Tiefe. Sein Roman „Gefährten der Hoffnung – Eriks Suche“ erzählt aus der Perspektive eines Waldkauzes von Hoffnung und Verlust in einer zerstörten Welt. Mit „Im Schatten von Schlägel und Eisen“ und „Herz schlägt Krieg“ widmet er sich eindrucksvoll der Geschichte und den Menschen des Ruhrgebiets.



Mela Storm schreibt Psychothriller und lässt den Leser in die Psyche der Protagonisten eintauchen. Ihr Lebensmittelpunkt liegt in Schleswig-Holstein, Elmshorn und sie hat zwei erwachsene Kinder. Hier spielt auch ihr zweiter Psychothriller „Befleckte Mutterherzen“. Der dritte wird im Frühjahr 2026 folgen: „Es waren nur Sekunden“, in dem ein Tageskind spurlos vom Spielplatz verschwindet. Außerhalb des Schreibens reist Mela für ihr Leben gern und widmet sich dem Kunsthandwerk.



Sophy Stone - das Autorenpaar für Romantasy und historische Romance. Mr. Stone erfindet die fantastischen Plots, die Mrs. Stone in wundervolle, romantische Geschichten verpackt. Ihre Figuren kreieren sie gemeinsam und schicken die Protagonisten von einer Katastrophe in die nächste. Doch bisher sind all ihre tollen Geschichten am Ende gut ausgegangen. Taucht ein in die fantasiegeladenen Welten von Sophy Stone, ob historische schottische Highlands oder urbane Settings - Ihr werdet auf Eure Kosten kommen!

Celina Keute

Tisch 48

**Lesung 12:30 Uhr in
Raum 2**



Celina Keute (geboren 1996 in Hamburg) studierte Linguistik in Hamburg und Kopenhagen, nebenbei absolvierte sie ein Fernstudium an einer Autorenschule. Sie arbeitet als Autorin und Lektorin und lebt ortsunabhängig. Auf ihren Reisen durch Europa erforscht sie die Erinnerungskulturen der Weltkriege und interviewt Menschen in verschiedenen Ländern zu dem Thema. Besonders setzt sie sich für die Verständigung und Versöhnung ein, um die Beziehungen zwischen den Nationalitäten zu stärken und Brücken zu bauen.

Thomas Clemens

Tisch 48

**Lesung 15:30 Uhr
Raum 1**



Thomas Clemens, geboren 1961 in Düsseldorf, wuchs dort und in Neuss am Rhein auf. Er studierte Geodäsie in Aachen und Essen, heute lebt und arbeitet er im Kreis Mettmann. Seit 1990 ist er als Segler auf den Weltmeeren unterwegs und überquerte sechsmal den Atlantik. Nebenbei gibt er seit 30 Jahren Segelkurse an der VHS in Kaarst und schrieb mehrere Artikel in der Zeitschrift segeln. Im Jahr 2022 nahm Clemens eine Auszeit und umrundete in einem Segelboot den Atlantik. Über seinen lange gehegten Traum berichtet er in seinem ersten Buch Altantikwind

Jenny Wood

Tisch 49



Jenny Wood lebt - seit sie 1985 geboren wurde - im schönen Ruhrgebiet. Ihr Heim teilt sie mit einem verrückten Schlagzeuger und jeder Menge Büchern. Seitdem sie ein Teenager war, schlägt ihr Herz für phantastische Literatur. Da sie nie den Ring ins Feuer werfen sollte und Drachentöter auch nicht mehr gebraucht werden, entschied sie sich nach einer längeren Findungsphase für den öffentlichen Dienst. Die Arbeit mit Menschen bereitet ihr große Freude und die Literatur ist der perfekte Ausgleich zur harten Realität.

Jörg H. Trauboth

Tisch 50

Lesung 14:00 Uhr
Raum 2



Jörg H. Trauboth (geb. 1943) war Oberst im Generalstab / Luftwaffe und flog Phantom- und Tornado-Kampfflugzeuge. Mit 50 Jahren verließ er das Militär und beriet mit eigener Firma weltweit Unternehmen in Erpressungs- und Entführungslagen in Zusammenarbeit mit der Regierung. Er war Präsident der Europäischen Krisenmanagement-Akademie in Wien, ist sicherheitspolitischer Experte TV/Radio, ehrenamtlicher Notfallseelsorger in Bonn und Deutschlandweit bekannter Thriller-Autor mit aktuellen politischen Bezügen. Sein Protagonist Marc Anderson agiert 2026 zum 5. Mal.

PrünTE Verlag

Tisch 51



PrünTE Verlag

Der PrünTE Verlag wurde am 01.01.2025 von Katharina und Lothar PrünTE gegründet um unabhängig von großen Verlagen und deren starker Einflussnahme, sowie der z.T. fehlenden Zusammenarbeit und Wertschätzung entgegenzutreten. Ein geringer Prozentsatz der Verlage und Autoren teilen sich weit über 80% des gesamten Buchmarktes, dem wir uns schon aus Prinzip entgegenstellen wollen. Das Firmenlogo steht für das Handwerk, für das der Name PRÜNTE in Westfalen steht, dem Bäckerhandwerk.

Katharina PrünTE

Tisch 51

Lesung um 16:00
Uhr in Raum 1



Katharina PrünTE (Jg. 1965) arbeitet als Sucht- und Familientherapeutin in Köln und hat bereits zahlreiche Fachartikel veröffentlicht. Sie ist verheiratet und lebt in Bonn. Nach „Käthe – Überall ist Fremde“ legt sie nun mit „Traudel- Die Fremde so nah“ den Fortsetzungsband nach.

Sabine Trupp

Tisch 52

Lesung um 12:00 in
Raum 2“



Sabine Trupp, 1967 in Koblenz geboren, lebt heute mit ihrem Ehemann in Montabaur im Westerwald. Ihre beruflichen Wege verliefen anders, aber sie verlor nie den Pfad zur Literatur. Mit großer Leidenschaft engagierte sie sich als Co-Autorin, ist Mitglied in mehreren Literaturgesellschaften und veröffentlichte 2025 ihren ersten Thriller, an den 2026 Band 2 anknüpft. „Ich bin selbst ein Serienjunkie. Meine große Vorliebe gehört Figuren wie Stieg Larsson's Lisbeth Salander, und schon immer faszinierten mich Geschichten aus dem Mafiamilieu.“

John Snowley

Tisch 53

Lesung um 13:30 Uhr
im Raum 2



John Snowley wurde 1985 als Sohn einer Deutschen und eines Engländers in Duisburg geboren, wo er zweisprachig aufwuchs. Bereits zu Schul- und Studienzeiten schrieb er Satiren und Kurzgeschichten. Während seines zweijährigen Fernstudiums bei der Textmanufaktur (Prosa mit Schwerpunkt Krimi und Thriller) schrieb er den dystopischen Near-Future-Thriller „2055: Die Rache des Wanderers“. Teil I erschien im Juli 2025, Teil II und III sind für 2026 und 2027 geplant. Heute lebt John Snowley in Bochum.

Barbara Fischer

Tisch 54

Lesung um 16:30 Uhr
in Raum 2



Der Horizont ist nur der Anfang - Die Baumweltensaga ist Crosscultural High Fantasy, deren Protagonistinnen so reise-freudig sind, wie die Autorin. Barbara Fischer ist für die Saga um den Globus gereist und hat Mythologien gesammelt: bei den Nachfahren der Kelten in England, bei den Minangkabau in West-Sumatra (Indonesien) und bei den Diné in Arizona (USA). Frauen verteidigen ihre Lebensweise rund um die Weltenesche Yggdrasil, reisen um den Globus, erleben Abenteuer, retten die Welt und haben Spaß dabei. 4 Bände, seit 2019 beim Berliner Verlag periplaneta.

Jacqueline Droullier

Tisch 55

Lesung um 15:00 Uhr
in Raum 1



Jacqueline Droullier, Valérie D'Arcy, Holly Adams – egal unter welchem Namen sie veröffentlicht, ihre Geschichten schreibt sie mit Leidenschaft. Tobt mit dem kleinen Drachen Grünschuppe durch den Schnee, lasst euch in eine magische Welt entführen oder tanzt mit einem Earl durch die Ballsäle Englands

Rivkah Charnelat

Tisch 56



Rivkah Charnelat steht für einzigartige Dark Romance und Dark Military Romance voller Emotionalität, Tiefgründigkeit und schonungsloser Intensität. In ihrer Master-and-Servant-Reihe verbindet sie Trauma, schwierige Charaktere und spice zu Geschichten, die ihre Leser emotional zerstören – und ihnen zugleich Hoffnung schenken. Nahbar, sympathisch und doch geheimnisvoll lädt Rivkah dazu ein, in Welten einzutauchen, die lange nachhallen.

Jeanette Lagall

Tisch 57



Achtung, ich entführe Leseratten! Dafür ziehe ich sie in die bildhaften Welten meiner Urban Fantasy oder historischen Romane, wo sie den überraschenden Wendungen folgen und sich zwischen den spannungsgeladenen Seiten verlieren. Dort treffen emotionale Tiefe, moralische Grauzonen und ein Hauch schwarzer Humor aufeinander – und spätestens nachdem die Leseratte dem Buchcharakter ihrer Träume begegnet ist, will sie gar nicht mehr zurück in den Alltag.



Andra Walter ist 54 Jahre alt und blickt auf eine erfüllte und vielseitige Laufbahn als Erzieherin und Kinderbuchautorin zurück. Unter dem Pseudonym „Andra Wolter“ hat sie bereits mehr als zehn Kinderbücher als Selfpublisherin veröffentlicht. Ihre Bücher sind geprägt von ihrer langjährigen Erfahrung in der frühkindlichen Bildung und der Fantasiewelt von Vorschul- und Grundschulkindern. Sie beschäftigt sich in ihren Geschichten mit Themen wie Kinderrechten, Freundschaft und Hilfsbereitschaft.



Jessica Jübermann, geboren 1989, lebt in Leverkusen und arbeitet als Lehrerin. Das Thema Schreiben lässt sie bereits seit ihrer Jugend nicht los, doch erst in ihrer Elternzeit schafft sie es, einige ihrer vielfältigen Ideen zu Papier zu bringen. Sie veröffentlicht seit 2022 sowohl im Selfpublishing unter dem offenen Pseudonym Ylvie Wolf als auch im Verlag überwiegend Kinder- und Jugendbücher.

**Lesung um 15:00 Uhr
in Raum 2**



„Warum schreibst du denn so düstere Bücher? Du bist doch so ein lebensfroher Mensch.“ Unzählige Male habe ich diesen Satz schon gehört. Dabei ist das für mich kein Gegensatz. Schon mein unsichtbarer Freund in Kindertagen war ein Vampir. Zu meiner Lebensfreude gehört eben auch das Schwelgen in düsteren Welten. Die schaurige Atmosphäre von Vampir-Klassikern, einnehmende Charaktere, ein Hauch Sinnlichkeit ohne expliziten Spice; das werdet ihr in allen meinen Büchern finden.



Charlotte Oelker ist Selfpublisherin und hat bis jetzt zwei der drei Bände ihrer High-Fantasy-Drachen-Reihe „Dramârin“ veröffentlicht. Der dritte Teil erscheint 2026. Ihre Reihe zeichnet sich durch ein komplexes Worldbuilding aus, enthält eine eigene, frei erfundene Sprache und bietet Drachencharaktere, die ebenso vielschichtig sind wie ihre menschlichen Charaktere. Mit dem Schreiben begann sie im Alter von 16 Jahren.



Oliver Gross lebt im Münsterland und liebt alles, was Spannung verspricht: Thriller, Horror, Science-Fiction und Fantasy. In diesen Genres bewegt er sich nicht nur als Leser, sondern auch als Autor. Er entschloss sich erst spät, seine Geschichten schriftlich zu veröffentlichen. 2023 erschien der erste von drei Thriller um den Ex-Soldaten Lukas. Zahlreiche weitere Projekte befinden sich in Arbeit. Seit neuestem gehören auch Drabbles zum Repertoire.



Julia Stüber schreibt Bücher mit Gefühl – für Kopf, Herz und Alltag. Schon früh waren Geschichten für sie Rückzugsort, Denkraum und Spielwiese zugleich. Heute verbindet sie in ihren Büchern Fantasie, Kreativität und Lebenserfahrung miteinander. Neben Urban Fantasy schreibt sie auch Sach- und Mitmachbücher, die Leser:innen ermutigen, ihren eigenen Weg und in ihrem Tempo zu gehen. Wenn sie nicht schreibt, tüfelt sie an neuen Buchideen, beobachtet Alltagsmagie oder sammelt Stoff für weitere Geschichten.

Maike Johnke

Tisch 63

**Lesung um 14:00 Uhr
in Raum 1**



Maike Johnke ist nicht auf ein festes Genre festgelegt. Neben der meist spannungsgeladenen Erwachsenenliteratur hat sie auch eine süße Kinderbuchreihe veröffentlicht. Um ihre Begeisterung für das Schreiben mit ihren Lesern u. Autorenkollegen zu teilen, fährt Maike Johnke deutschlandweit auf diverse Buchmessen und liest mit Begeisterung in Buchhandlungen, Kliniken oder Cafés vor. Maike Johnke ist 1981 geboren und lebt in der Nähe von Köln und Bonn. Sie ist verheiratet und hat einen Sohn.

Martina Kast

Tisch 64



Martina Kast, 1965 in Witten an der Ruhr geboren, lebt heute im Rheinland. Sie ist Kinderbuchautorin und von klein auf kreativ. Ob Schreiben, Fotografieren oder neue Hobbys – sie liebt Abwechslung. Schon als Kind schrieb sie Gedichte und Geschichten, heute hat sie vier Bücher veröffentlicht und ist in zehn Anthologien vertreten – auch außerhalb des Kinderbuchs. Sie ist Familienmensch, Naturliebhaberin und hält ihre Leser stets über neue Projekte und Buchmessen auf dem Laufenden.

Lestihr Verlag

Tisch 65

www.lestihr.de



Lestihr – Dein junges Verlagshaus. 2024 gegründet, steht Lestihr für spannende, fantasievolle Geschichten. Fokus: Krimi, Psychothriller, historische Romane, Fantasy, Science-Fiction sowie Kinder- und Jugendbücher – Titel, die fesseln und begeistern. Wir setzen auf Qualität, Kreativität und persönliche Betreuung. Die Gründerin ist seit 2016 in der Branche, organisiert seit 208 die Buchmesse Liber Lestihr und bringt starke Netzwerke mit!



Christina Willemse, geboren 1981, begeistert mit Dark-Fantasy-Romanen und Kinderbüchern Leser jeden Alters. Als Initiatorin der Buchmesse Liber Lestih, die 2018 als Fabula est begann, macht sie Solingen zum literarischen Hotspot. Die Messe bietet Highlights wie den Jugendschreibwettbewerb, dessen Texte in Anthologien veröffentlicht werden. 2024 gründete sie die Lestih UG (haftungsbeschränkt) und startet als Verlegerin durch. Ihr Engagement fördert den kreativen Austausch und junge Talente.



Michael G. Spitzer erblickte 1971 in Köln das Licht der Welt. Nach seiner Schulzeit begann er eine Ausbildung bei der Polizei und übt diesen Beruf bis heute aus. Mittlerweile lebt er in der Nähe von Köln zusammen mit Frau und drei Kindern. 2015 erblickte seine erste Protagonistin Danielle „Dan“ Berg das Licht der Welt. Seit diesem Zeitpunkt wurde aus einer anfänglich fixen Idee des Schreibens eine Passion. Mittlerweile sind mehrere Bücher und Kurzgeschichten aus seiner Feder veröffentlicht, und weitere warten noch



Gerd Wüsthoff, Jahrgang 1959, ist pensionierter Journalist, Historiker und Politikwissenschaftler. Seine Leidenschaft fürs Schreiben entdeckte er früh und begann mit Reiseberichten, inspiriert von zahlreichen Reisen durch Europa und in die USA. Später arbeitete er als Reisejournalist und erlebte noch das klassische Reisen per Linienschiff. Zudem war er politischer Journalist und Kunstkritiker mit Fokus auf Theater und Oper. Seine Erfahrungen prägen sein Schreiben bis heute. Als Historiker legt er großen Wert auf Authentizität. Er lebt offenschul.



Wreaders – Ein Kleinverlag im Großformat Seit unserer Grundsteinsetzung im Februar 2019 können wir auf viele verlegte Romane zurückblicken. Wir bezeichnen uns liebevoll als die bunte Buchschmiede Deutschlands. Genauso vielseitig und frisch sind unsere verlegten Geschichten: Wir wollen unverbrauchte Themen behandeln, Vielfalt fördern und unentdeckten Schreibenden Aufmerksamkeit schenken. Neben klassischen Romanen finden auch vollkommen neue Formen des Storytellings bei uns ein trautes Heim.



Der Liberati Verlag hat den Sitz in Dormagen (NRW). ‚Befreie Dich‘ ist das Motto unseres Verlages. Vor gut fünf Jahren gründeten wir den Verlag und brachten mittlerweile 15 Bücher heraus. Stephan zeichnet für Layout und Cover verantwortlich, Paul steuert Ideen und Texte bei. Durch den Talk am Sonntag ‚11:11‘ bieten wir Künstlern die Möglichkeit an, sich und ihre Arbeit, die manchmal zur Erstellung eines Buches dient, vorzustellen.

**Lesung um 17:00 Uhr
in Raum 2**



Paul Esselborn, Verlagsgründer und Autor, ist ein Mann mit einer vielschichtigen Persönlichkeit und einer Leidenschaft für das Schreiben. Als Autor hat er eine eigene Stimme entwickelt, der seine Leserschaft in seine Geschichten zieht. Last Station ist das erste Buch unter seinem Namen. Die Serie, die unter dem Titel Serapis Bey erschienen ist, fußt auf Channelings, die Paul Esselborn von 1999- 2005 in der Reiki Zuflucht Uedem gab. Ende 2025 erfolgte der Auftrag von Serapis Bey, dem aufgestiegenen Meister, die Protokolle zu veröffentlichen

**Lesung um 16:00
Uhr im Raum 2**

Anne Naumann stammt aus dem Saarland und lebt heute in Luxemburg. Nach vielen Jahren in der Dermatologie entschied sie sich, ihrem Herzenswunsch nachzugehen und zu schreiben. Bücher waren schon früh ihr Zufluchtsort – nun sind sie zu ihrem Lebensweg geworden. Inspiration findet sie auf ihren Reisen um die ganze Welt: Afrika, die Karibik, die Südsee, Asien, Amerika und natürlich Europa. All diese Eindrücke fließen in ihre poetischen Geschichten ein, die von Liebe, Sehnsucht, Aufbruch und der stillen Suche nach dem eigenen Weg erzählen.



Stephan Kalbfleisch,
- 17.10.1972 in Wuppertal
- Abitur 1993,
- 1994-97 Offsetdrucker beim Remscheider Generalanzeiger (Technische Schulen Solingen),
- 1999-2002 Erziehungswissenschaften an der BUGH Wuppertal
- Reikimeisterausbildung 2000-2003
- Musiker Jazz- und Popgesang
Verlagsgründung Liberati-Verlag 2021 zusammen mit Paul Esselborn.

**Lesung um 12:30 Uhr
im kl. Konzertsaal**

Buch, Kaffee, Hängematte. So kennt man ihn, der genreübergreifend schreibt, einen jährlichen Schreibwettbewerb mitorganisiert und als Hörbuchsprecher, Lektor, Korrektor, Buchsetzer und Coverdesigner die literarische Wollmilchsau – natürlich nur im übertragenen Sinne – gibt. Außerdem ist er fest davon überzeugt, dass ein gesundes Maß an Verrücktheit die beste Zutat für großartige Geschichten ist – und dass sprechende Toaster durchaus politische Ambitionen haben können.



Marco Theiss geboren 1984 in Frankfurt am Main. Schon früh begann er mit dem Verfassen von Drehbüchern. Nach seinem Studium in Köln, begann in verschiedenen Tätigkeiten bei Film und Fernsehen zu arbeiten. Zwischen 2012 und 2020 schrieb Theiss die Drehbücher für den Horrorfilm „Iron Werewolf“, sowie die Actionfilme „One Million K(l)icks“ und „Ultimate Justice“. Seit 2018 widmet er sich außerdem verstärkt dem Schreiben von Romanen. Seitdem hat er die Horrormane „Asche“, „Crossroads“ und „Blutige Ebbe“, den Psychothriller „Die beste Freundin“ und den Western „Die Mathematik des Bleis“ bei verschiedenen Verlagen veröffentlicht.

**Lesung um 11:30 Uhr
in Raum 2**



Rena Rosenthal, aufgewachsen in einem kleinen Örtchen in der Nähe von Oldenburg, hat mit ihrer Trilogie »Die Hofgärtnerin« die Bestsellerliste erklommen. Sie schreibt außerdem unter Serena Avanlea Familiengeheimnisromane, die in England spielen. Rena lebt mit ihrer kleinen Familie in Köln.



Ich bin Ellen Bay, liebe romantische Geschichten und seit 2019 lebe ich meinen Traum: Selber Romane schreiben! Lange Zeit habe ich nicht daran geglaubt, dass ich es könnte, doch dann habe ich mich endlich getraut und mittlerweile habe ich zwei Liebesromanreihen veröffentlicht: - die Rockstarromance Bad Boys Rock und die Nordseewohlfühlromane rund um die Freundesgruppe im kleinen ostfriesischen Örtchen Leensiel. Was als nächstes kommt, kann ich an dieser Stelle noch gar nicht so genau sagen, aber es sollte mich wundern, wenn die Liebe nicht im Spiel wäre



Die südwestdeutsche Autorin lebt wie auch ihre inzwischen erwachsenen Kinder und drei Enkelkinder nahe der französischen Grenze, wo sie im Jahre 1965 geboren wurde. Neben der Schreiberei ist Couillez als rechtliche Betreuerin tätig. Als ihr ältester Sohn aufgrund mehrfacher Behinderungen besonderer Förderung bedurfte, fand G. C. J. Couillez zum Schreiben. Inzwischen hat die Autorin neben Kinderbüchern auch mehrere historische Romane für Erwachsene veröffentlicht. Couillez legt beim Schreiben ihrer Romane Wert auf Vielschichtigkeit, Zeitkolorit und Authentizität.



Nicky DeMelly ist, zumindest was das Schreiben angeht, sehr experimentierfreudig. So erschienen bisher ein Kriller (zu Deutsch: Kriminalthriller), eine NA und eine Gay-Romance im Printformat, außerdem eBooks only in den Bereichen Urban Fantasy, Grusel und Cosy Crime. In diversen Anthologien sind ihre Storys ebenfalls vertreten, auch da ist die Genreauswahl vielfältig. Nur eins haben alle Geschichten gemeinsam: Die Tiefe der Charaktere.



Aus einem Regenloch des Städtedreiecks im Bergischen Land ist Katrin Höfeld als eine Bilderbuchstreberin herangewachsen und lebt in der Klingenstein Solingen. Das Ziel, Germanistik auf Lehramt zu studieren, hat sie glücklicherweise nicht erreicht und sich dagegen einen Beruf in einer Rechtsanwaltskanzlei ausgesucht, um möglichst nah an den ständigen Problemen der Menschen und dem alltäglichen Bösen zu sein. Eigentlich wäre das schon Thriller oder Horror genug, aber auch in ihrer Freizeit liest sie diese Bücher seit ihrer Jugend.



Die gebürtige Wuppertalerin, Gabriele Koll, ist in Remscheid aufgewachsen. Das Klacken der Webstühle und die Hammerschläge ihrer Heimatstadt, haben sie nicht nur während ihrer Kindheit begleitet, sondern gaben ihr auch die Motivation, Reime im Takt zu verfassen und auch beruflich in der Werkzeugproduktion tätig zu sein. Heute jedoch, im frühen Rentenalter, schreibt sie fantasievolle Kindergeschichten; außerdem Romane und Krimis, die zum Teil echt aus dem Leben gegriffen sind.



Er, Jahrgang 63, ist ein humorvoller, kreativer und nachdenklicher Mensch – Ehemann, Vater, Freund, Kollege und Nachbar. Duisburger. Nordrhein-Westfale. Deutscher. Europäer. Weltbürger. Viele kennen ihn als Projektleiter, einige als Maler, aber nur sehr wenige als Schriftsteller. Das ändert sich. Er beginnt erst jetzt, als Autor einen Fuß vor den anderen zu setzen, zu lernen und zu reifen. Sein Genre: historischer Roman, Gothic.

**Lesung um 12:00 Uhr
in Raum 1**



Am 5. August 1980 wurde mein Lebenslicht entfacht. Der Traum vom Schreiben wuchs bereits in Kindertagen, doch Selbstzweifel und Vernunft hielten mich zurück. Doch mit der Unterstützung meiner Frau wurde aus „Irgendwann vielleicht“ ein entschlossenes „Jetzt oder nie“. 2025 erscheinen meine ersten beiden High-Fantasy-Romane, 2026 folgt neben dem dritten Band der Reihe mein erster Urban-Fantasy-Crime-Roman – näher an unserer Welt und doch nur einen Schleier von ihr entfernt. Wenn ich nicht schreibe, erwecke ich als Hörbuchsprecher Geschichten zum Leben.



Sandra Bruns studierte Germanistik in Bochum und arbeitet seit 26 Jahren im Bereich Kommunikation. Während des Studiums und in ihrem Berufsleben blieb die familiäre Verbundenheit zu ihrer Heimatstadt Emden stets bestehen. Ihre Biografie spiegelt zwei Welten wider: die urbane Metropole und die Weite der Nordseeküste. Aus dieser doppelten Perspektive entstehen ihre Texte mit einer besonderen Liebe zu atmosphärischen Details. Die Autorin lebt heute mit ihrem Mann, Sohn und Hund Skipper im Rheinland. In ihrer Freizeit reist sie gerne und lässt sich dabei inspirieren.



Ich bin Oliver Wiese. 1990 in Düsseldorf geboren und dort aufgewachsen. Geschichten haben mich schon immer fasziniert. Ganz gleich, ob Harry Potter; Artemis Fowl; Die Chronik der Unsterblichen; Die Zwerge. Ich war immer mit Feuereifer dabei. Doch niemals hätte ich es für möglich gehalten, selbst einmal eine literarische Laufbahn anzustreben. Nach meiner Schullaufbahn und dem Bestehen des Abiturs habe ich 2011 eine Ausbildung bei einem großen Telekommunikationskonzerns begonnen und abgeschlossen. Heute arbeite ich in der Cloud Security



M. P. Roberts, Jahrgang 1970, entwickelte seine Liebe zu Großbritannien und Irland zu Beginn der 1990er Jahre. Zu dieser Zeit begann er, die Eindrücke seiner Reisen auf die Inseln in (Kriminal-) Geschichten zu fassen. Freut euch auf spannende britische Kriminalromane, die ohne pyromanes Spektakel überzeugen. M. P. Roberts lebt mit seiner Frau im Ruhrgebiet.



Bärbel van Alen ist ein Kind des Düsseldorfer Südens. Nach dem Studium der Germanistik und Philosophie an der Heinrich-Heine-Universität Düsseldorf arbeitete sie als freie Journalistin. Mit ihrer Familie lebt sie derzeit im Siegerland und hat nach dem Debüt „Und fort bist du“ mit „Zum Teufel mit euch“ einen weiteren Krimi mit dem unkonventionellen Ermittler-Duo Lucky und Lou geschrieben. Im Herbst 2025 erscheint der dritte Band, der natürlich in Düsseldorf spielt.



Snowfox Verlag ist ein unabhängiger Verlag für fantastische und emotionale Geschichten. Der Schwerpunkt liegt auf Dark Fantasy, Romantasy und Romance – mit starken Figuren, intensiven Gefühlen und Welten zwischen Licht und Schatten. Der Verlag wurde gegründet, um Autorinnen eine faire, kreative Heimat zu geben und Geschichten zu veröffentlichen, die berühren, herausfordern und im Gedächtnis bleiben.

**Lesung um 11:30 Uhr
in Raum 1**



Schon als Kind begeisterte sie sich für Geschichten und verfasste bereits in der Schulzeit gern Aufsätze. Teilweise wurden sie etwas länger als erlaubt. *Paradwys - Legacy of Drakon* ist ihr zweiter Romantasy-Roman, welchen sie für eine Veröffentlichung einreicht. Ihr Debütroman, *Phönix - Descendant of Dracula*, erscheint im Herbst 2025. Sie ist eine Romantikerin, durch und durch. Sie liebt Geschichten, die unter die Haut und direkt ins Herz gehen und hofft, dass sie dies mit diesem Werk auch bei den Lesern erreicht

Kathi

Tisch 84 & 85



Ich bin Kathi und ich male Bücher an, damit sie auch von außen Geschichten erzählen. Was als kleiner Wunsch begann, meine eigenen Lieblingsbücher schöner zu machen, wurde zu etwas Größerem: Menschen schicken mir ihre Herzengeschichten und ich verwandle sie in Kunst, die nur für sie existiert. Ich arbeite komplett per Hand. Jeder Strich, jeder Fehler, jedes Detail macht einen Farbschnitt zu einem Unikat. Ich male für Leser:innen, Autor:innen und manchmal auch für Menschen, die nur ein besonderes Geschenk suchen.

Oliver Wiese

Tisch 84 & 85



Soy Valente schreibt Geschichten dort, wo Licht und Schatten sich berühren. Ihre Romane bewegen sich zwischen Dark Fantasy, Romantasy und emotionalem Abenteuer – mit starken Figuren, inneren Konflikten und einer klaren Botschaft: Auch gebrochene Seelen tragen Magie in sich. Neben ihrer Tätigkeit als Autorin ist sie Gründerin des Snowfox Verlags, mit dem sie anderen Stimmen aus der Fantastik eine Bühne bietet. Wenn sie nicht schreibt, entwickelt sie Buchprojekte, begleitet Autorinnen auf ihrem Weg zur Veröffentlichung und baut ihren eigenen Verlag auf.

Sarah E. Nox

Tisch 84 & 85

Lesung um 16:30 Uhr
in Raum 1



Ich bin Sarah E. Nox, Dark Romantasy-Autorin und leidenschaftliche Leserin dunkler Geschichten. Ich schreibe emotional tiefgründige Romane, die unter die Haut gehen – sie berühren und verletzen. Ich lade dich ein, in Welten einzutauschen, in denen Liebe brennt, Schatten flüstern und selbst das Licht manchmal Opfer bringen muss.

Rosa Baumann

Tisch 86

Lesung um 10:30 Uhr
in Raum 2



Hey! Ich bin Rosa, Fantasy-Autorin im Selfpublishing aus Kassel, und schreibe Geschichten, die unter die Haut gehen. Es wird düster, emotional und voller Magie. Ich schreibe düsterromantische Fantasy mit komplexen, innerlich zerrissenen Figuren, die moralische Grenzen austesten und Entscheidungen treffen müssen, die alles verändern. Kommt vorbei, sagt Hallo und taucht gemeinsam mit mir ins Consomnio ein.

Rose Daniel

Tisch 87

Lesung um 12:30 Uhr
in Raum 1



Rusanna Danielian alias Rose Daniel ist 1983 in Armenien geboren und seit ihrem siebten Lebensjahr in Deutschland aufgewachsen. Nach einem Studium in Erziehungswissenschaften folgte ein Zweitstudium in „Practical Filmmaking“. Seit zehn Jahren schreibt sie bereits Drehbücher, bei denen sie auch die Regie führt. Daneben schreibt sie auch seit 2019 Geschichten für Kinder, in denen sie ihr medienpädagogisches Wissen einbaut. 2023 erschien ihr Debütroman „Welt des Friedens“. Es ist eine zweiteilige Dystopie für junge Erwachsene.

Gedankenkunst Verlag

Tisch 88



Der Gedankenkunst Verlag ist Dein Verlag rund um Persönlichkeitsentwicklung und Fantasy-Literatur. Wir glauben und wissen, dass Worte neue Ideen entfachen. Und Menschen befähigen, sich neu zu erfinden. Der Gedankenkunst Verlag publiziert Bücher, die inspirieren und zum Neu-Denken bewegen.



Verena Wild ist Künstlerin, Illustratorin und Autorin. Neben ihrer Kunst erschafft sie auch handgemalte Bildergeschichten, in denen ihre Acrylmalerei eng mit poetischen Naturerzählungen verbunden ist. Ihre Arbeiten beschäftigen sich mit innerer Wandlung, Verbundenheit und den leisen Prozessen des Wachstums. Ihre Bücher laden dazu ein, innezuhalten, zu fühlen und die eigene Seelenwelt zu erkunden.



Claudia Nietsch ist begeisterte Waldfreundin, Lesementorin mit Grundkenntnissen der Gebärdensprache, Trainerin für Kinderyoga-u. Entspannung. Von ihren Leidenschaften inspiriert, schrieb sie zwei Kinderbücher im Selfpublishing. Ihr Herzenswunsch: Schon den Kleinsten liebevoll vorzuschlagen, was achtsames und wertschätzendes Verhalten gegenüber aller Arten von Lebewesen und der Natur, bewirken kann. Ihr Protagonist - die lebensfrohe Maus Fridolito - immer neugierig, fürsorglich, respektvoll mit der Umwelt, pflegt Tierfreundschaften und lernt sogar Entspannung.



Projekt VielSeitig: Als kreativer Verlag aus Solingen gestalten wir Bücher mit Herz und Haltung. Von Anleitungsbüchern für Künstler über fantasievolle Kinder- und Jugendbücher bis hin zu packenden Fantasy-Romanen und fundierten Sachbüchern – unser Programm wächst stetig und lebt von echter Begeisterung für Ideen. Unser Ziel: Inhalte schaffen, die Menschen berühren und begeistern.

Michael S. V. Preis

Tisch 91 & 92 & 93

Lesung um 11:00 Uhr
in Raum 2



Michael S.V. Preis, geboren 1984, lebt in Solingen. Der gelernte Grafiker liebte es schon immer, eigene Welten und Geschichten zu erfinden. Auf seinen Social-Media-Kanälen teilt er neben allem rund um sein Autorenendasein auch Einblicke in den Familienalltag u. seine Leidenschaft für Spiele jeder Art. Seine Bücher verbinden klassische Fantasyelemente mit moderner, düster-märchenhafter Atmosphäre. Besonders wichtig ist ihm der Austausch mit Leserinnen. Mit „Splitterkristall“ hat er ein neues Universum geschaffen, das Magie, Geheimnisse und starke Charaktere vereint.

Natascha Eschweiler

Tisch 94



Natascha Eschweiler wurde 1994 in Herten als Ruhrpottkind geboren und wuchs dort auf, bis ihr Studium sie nach Köln, Schweden und schließlich Japan führte. Seit 2020 lebt und arbeitet sie in Düsseldorf, während sie sich in ihrer Freizeit dem Schreiben von Romanen und Kurzgeschichten widmet.

Natalie S. Gille

Tisch 94



Natalie ist Katzen- und Hundemama, Mutter eines Jungen, Fantasy-Autorin und leidenschaftliche Buchsetzerin. Ihre Geschichten kommen mit wenig bis keinem Spice aus und zeichnen sich durch Slow-Burn-Romantik aus. Seit ihrer Kindheit begleiten sie Bücher in Form von fantastischen Welten, Krimis und Mangas. Nach einer schlaflosen Nacht schrieb sie ihre erste Fanfiction. Seitdem erschafft sie häufig düstere, geheimnisvolle Welten voller Gefahren, dunkler Mächte und überraschender Wahrheiten. Sie freut sich auf Austausch und neue Begegnungen mit Gleichgesinnten.



Ina Broich: Ausbildung zur Profi-Lektorin im Lektorat Unker. Weiterbildung „Einführung in die einfache Sprache“ Speaker beim Umsetzungskongress für Autoren 2023 Leiterin von „Neuss-Fantasy“ Leiterin „Neusser Autorenkreis“ Jury-Mitglied diverser Schreibwettbewerbe. Mitglied im Verband freier Autoren Mitglied ACES Society for Editing Mitglied der Women's fiction writers association Mitglied im Verband der freien Lektorinnen und Lektoren e.V.



Heike Datzko wurde 1979 in Pasing bei München geboren. Kurze Zeit später zog die Familie in die niedersächsische Stadt Einbeck um. Hier wuchs Heike Datzko auf und absolvierte eine Ausbildung zur Informatikkauffrau. Inzwischen arbeitet sie als Teamleitung der Personaladministration eines mittelständischen Industrieunternehmens. Sie hat bisher acht Bücher im Fantasy Bereich veröffentlicht und ihr Hauptaugenmerk liegt auf ihren Galaxien mit den verschiedensten Planeten und Erzählungen.



Ava Cooper schrieb ihre ersten Horrorgeschichten noch mit Buntstiften – und vertonte sie stilecht im heimischen Keller, wobei sie echte Screaming-Queen-Qualitäten bewies. Schon früh zog es sie in Welten voller Magie, Geheimnisse und Romantik. Ihre große Liebe gilt fantastischen Geschichten, weil sie dort tun kann, was im echten Leben unmöglich ist: neue Welten und Wesen erschaffen, Protagonist*innen in scheinbar ausweglose Situationen schicken – und hin und wieder jemanden sterben lassen. Was man halt so macht als Autorin



Peter Märkert ist in Bochum aufgewachsen und studierte Informatik und Sozialarbeit. Er arbeitete als Taxifahrer, Sozialarbeiter im Justizvollzug und Bewährungshelfer. Seine Erfahrungen verarbeitete er in seinen Justizkrimis, in denen er den Hintergründen von Schuld und Sühne nachspürte. Mit dem Drogenroman: „Lauter“, 2006 beim Conte-Verlag, Saarbrücken, erschien, begann sein Werdegang als Schriftsteller. Es folgte die Justizkrimi-Reihe um Bewährungshelferin Marie Marler, die er bisher in sechs Bänden vorliegt. Der aktuelle Roman: „Natalies Traum“.



Fritzi S. Fischer wuchs im Ruhrgebiet auf, wo sie mit ihrem Mann auch heute wieder lebt, und entdeckte das Schreiben in ihrer frühen Jugend für sich – zum Leidwesen ihrer Deutschlehrer konnte sie ihre Vorliebe für Geschichten gut von ihrer schulischen Laufbahn trennen. Erst nach ihrem Abitur befasste sie sich näher mit den handwerklichen Raffinesen und Tücken des Schreibens, tauschte sich mit Anderen aus und beleuchtete in ihren Werken besonders gern gesellschaftliche Themen. Seit 2022 veröffentlicht sie ihre Geschichten auch jenseits von Schreibforen.



Legenden sagen, dass Stefanie Henkel Tinte blutet. Kein Wunder, denn sie schreibt am liebsten ganz oldschool mit Füller auf einen ausgefranzten Collegeblock. Neben ausgeklügelten Fantasygeschichten schreibt die ausgebildete Musicaldarstellerin und Sozialpädagogin auch gerne kurze Theaterstücke oder alles, was ihr gerade so in den Sinn kommt.

Sarah Kettel

Tisch 101



Sarah Kettel wurde in Andernach geboren. Nach ihrem Studium in Pädagogik und Bibliothekswissenschaft berät und schult sie heute Studierende im Bereich Informationskompetenz. Figuren und Schlüsselszenen ihrer Urban-Fantasy-Reihe „Schattenmagie“ beflügelten Sarah Kettels Verstand schon seit der frühen Jugend. Aber erst viele Jahre später wagte sie es, die ersten Zeilen ihrer Geschichte aufzuschreiben und kann nun nicht mehr damit aufhören. Der erste Band „Schattenmagie – Herz aus Finsternis“ ist 2025 erschienen.

Agentur Buchfunke

Tisch 102 - 104



Als Agentur für Selfpublishing begleiten wir dich von der ersten Idee bis zur Veröffentlichung – mit individuellem Coverdesign, präzisiertem Lektorat und professionellem Buchsatz. Dein Wunsch ist es, mit einem Verlag zusammenzuarbeiten? Auch dann sind wir für dich da und unterstützen dich bei der Vermittlung.

Mona West

Tisch 102 & 103 & 104

Lesung um 14:30 Uhr in
Raum 1



Mona West, geboren 1977, lebt mit ihrem Ehemann im Tecklenburger Land. Die Liebe zu Büchern und Geschichten begleitet sie seit ihrer Kindheit. Schon früh begann sie zu schreiben, bevor sie 2014 den Weg zurück zur Literatur fand. 2020 veröffentlichte sie ihr Debüt. Heute ist Mona West als Selfpublisherin tätig und leitet gemeinsam mit ihrem Mann die Agentur Buchfunke. Dort begleitet sie Autorinnen und Autoren auf dem Weg von der Idee bis zum fertigen Buch. In ihren eigenen Geschichten verbindet Mona West Gefühl, Spannung und Fantasie zu Welten, die berühren und zum Eintauchen einladen.



Dalia Black liebte schon immer Bücher und ist eine wahre Leserratte. Sie taucht gern in andere Welten ab, um so dem stressigen Arbeitsalltag ihres Vollzeitjobs zu entkommen. 2018 erfüllte sie sich schließlich einen ihrer größten Träume, der tief im Verborgenen geschlummert hat: Selbst ein Buch schreiben und ihrer Fantasie freien Lauf zu lassen.



Daniel Kohlhaas: Geboren 1979 im Westerwald, dort, wo Stille eine eigene Sprache hat. Schreiben wurde früh zum Versuch, diese Stille zu füllen: mit Atmosphäre, Spannung und Figuren, die echt sind. Mich interessieren die Risse im Alltag, das Unausgesprochene, die Frage, was geschieht, wenn Angst Entscheidungen lenkt. Thriller sind für mich kein Tempo, sondern Verdichtung. Seit 2008 erschienen mehrere Veröffentlichungen, zuletzt „Kleine Engel“ und 2025 der Psychothriller „Je tiefer der Wald“.



Eric Franzbonenkamp lebt seit seiner Geburt 1989 in Solingen. Er entdeckte bereits mit 15 Jahren im Deutscherunternicht seine Leidenschaft für das Geschichtenerzählen. Neben dem Schreiben interessiert er sich für Literatur, Sprachen und Geschichte. Wenn er nicht gerade schreibt, verbringt er seine Freizeit gerne mit Tischrollenspielen (Pen & Paper), wo er meist die Rolle des Spielleiters und Erzählers einnimmt. Außerdem hat er ein Faible für Computerspiele und liebt ausgedehnte Wanderungen in der Natur.



Lexa Stein wurde 1974 in Raon-l'Étape in Frankreich geboren und ist mehrsprachig aufgewachsen. Nach der Schule ließ sie sich zur Fremdsprachenkorrespondentin ausbilden und arbeitet heute als Exportmanagerin im Vertrieb. Schon als Kind entdeckte sie ihre Liebe zum Lesen und Schreiben. Sie schrieb auf Französisch, Englisch und Deutsch Gedichte. Der Traum, Schriftstellerin zu werden, begleitet sie schon lange und wird nun erfüllt durch die Veröffentlichung ihrer Trilogie.



Kathy Crow ist hinreißenden, mit dem Herzen einer Träumerin und der Entschlossenheit einer Kriegerin. Ihr Leben war und ist nicht immer einfach, aber sie reißt sich zusammen und lächelt, denn sie kann trotz ihrer großen Einschränkungen in ihrer Alltagskompetenz nicht anders. Kathy liebt es, Geschichten zu Schreiben. Es wohnt eine Kraft in ihr die dunkelsten Tage erhellt, was ihr erlaubt. Ihre Narben und Wunden, die einfach nicht verheilen wollen, in etwas schönes zu verwandeln.



Der Machandel Verlag, benannt nach dem niederdeutschen Wort für Wacholder, besteht aus der Verlegerin, ihrem Computer und vielen fähigen, hilfsbereiten Autoren und freiwilligen Standhelfern. Unser Schwerpunkt liegt bei Fantasy und Krimi, untermischt mit Märchen-Adaptionen in Romanen und Kurzgeschichten, vielen Katzenbüchern, einigen Kinderbüchern und unserer Spezialität, Minibüchern. Wir freuen uns, in diesem Jahr wieder in Solingen dabei zu sein!



*Liber
Lestihir*

Spendenaktion für den guten Zweck

Macht mit bei der Spendenaktion von **Viviann Bluemoon** und springt in den Lostopf für die Verlosung einer großen Buchbox.

- **Verlosung 1:** 15:00 Uhr
- **Verlosung 2:** 17:45 Uhr mit anschließender Übergabe der gesammelten Spenden

Fragen beantworten - Stempel sammeln - 3€ Spenden - Goodiebag erhalten - Gutes tun

Die eingenommenen Spenden gehen 1:1 an die **Praxis ohne Grenzen - Medizinische Hilfe Solingen e.V.**

Die Vorsitzenden des Vereins, **Dr. med. Janina Bogdanksi** wird persönlich vor Ort sein und die Spenden entgegennehmen.



Pixel Boys

PIXELBOYS© – Kunst für Zuhause se erschwinglich machen

Die PIXELBOYS sind mehr als nur eine Plattform für Kunst. Wir präsentieren eine bunte Mischung aus Bildern, Grafiken, Sprüchen und vielem mehr – erschaffen von Künstler:innen aus den unterschiedlichsten Sparten und

Hintergründen. Unsere Mission: Kunst erschwinglich und zugänglich zu machen, ohne dabei ihre Einzigartigkeit zu verlieren.

Unser Portfolio reicht von erfahrenen Künstler:innen mit über 50 Jahren Expertise bis hin zu Nachwuchstalenten, die durch außergewöhnliches Gespür für Ausdruck, Farbe, Form, Technik und Ästhetik beeindrucken. Oft verbinden sich all diese Eigenschaften zu etwas ganz Besonderem – etwas, das begeistert und inspiriert.



Kreativität trifft Gemeinschaft

Unsere Reise begann in Bad Hersfeld, wo wir uns im Rahmen eines Projekts mit dem Künstlerkollektiv AMUO zusammenschlossen. Diese Zusammenarbeit legte den Grundstein für unser heutiges Verständnis von Kunst: Sie ist nicht nur ein Werk, sondern immer auch ein Ausdruck von Persönlichkeit, Erfahrungen und Geschichten. Über die Jahre entwickelte sich eine tiefe Wertschätzung für die vielfältigen Perspektiven, die Kunstschaffende in ihre Arbeiten einbringen.

Dabei wurde uns eines besonders bewusst: Viele Künstler:innen stehen vor ähnlichen Herausforderungen. Sie kämpfen mit einem eingeschränkten Zugang zum Markt und werden oft nach starren, wenig kreativen Kriterien bewertet. Wir bei PIXELBOYS stellen uns bewusst gegen diese Normen. Für uns zählt nicht nur das fertige Werk, sondern auch die Geschichten, die dahinterstecken – die Menschen, die diese Kunst erschaffen, und die Erlebnisse, die sie prägen.

Das Jahr 2026 – ein buntes Portfolio

Unser Angebot wächst stetig, und 2026 wird ein aufregendes Jahr für PIXELBOYS. Erstmals haben wir mit John Grayst und Laas van Haas zwei außergewöhnliche Künstler aus Nordrhein-Westfalen in unser Portfolio aufgenommen. Beide stehen für besondere Geschichten und Werke, die nicht nur auf der Leinwand, sondern auch in den Herzen der Betrachter:innen einen bleibenden Eindruck hinterlassen.

Ein besonderes Highlight: Originale werden vor dem Verkauf professionell abgelichtet, sodass auch Drucke für Interessierte verfügbar sind. Auf diese Weise ermöglichen wir es, Kunstwerke in verschiedenen Formaten und Preisklassen anzubieten, damit wirklich jede:r Zugang zu inspirierender Kunst hat.

Offenheit für Vielfalt

Besonders wichtig ist uns die Förderung von Kunstschaaffenden mit besonderen Perspektiven. Unsere Türen stehen offen für Menschen aus unterschiedlichen Kulturkreisen, mit einzigartigen Lebenserfahrungen oder besonderen Sichtweisen, wie beispielsweise Neurodivergenz. Kunst ist für uns ein universelles Medium, das Brücken schlägt – zwischen Kulturen, Generationen und Lebenswelten.

Kunst & Künstler

Wir freuen uns, unsere Marke und Visionen im Rahmen der „Liber Les-tih“ in der Klingenstadt Solingen vorzustellen. Entdecken Sie einzigartige Kunst, lernen Sie die Menschen hinter den Bildern kennen und lassen Sie sich von ihren Geschichten inspirieren.

Seien Sie gespannt auf unser vielfältiges Angebot und besuchen Sie unseren Stand. Wir freuen uns darauf, mit Ihnen ins Gespräch zu kommen und Ihnen die Welt von PIXELBOYS näherzubringen!

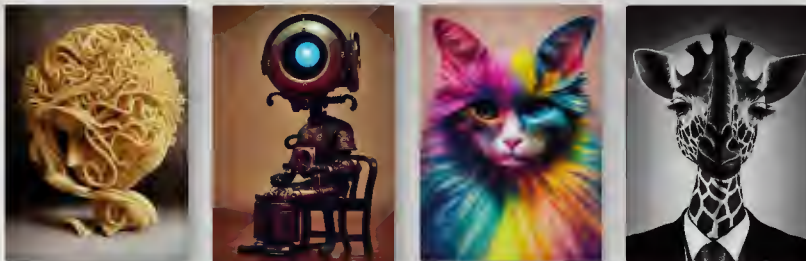

Laas van Haas

ORIGINAL

„Verlorenes Ich“, Öl auf Leinwand 60x90

6.300,-



Sich selbst zu verlieren bedeutet, seinen ständigen Begleiter zu verlieren und eine Leere zu hinterlassen, die nur durch die Wiederentdeckung des eigenen Ichs gefüllt werden kann.“
LvH. Das Gemälde „Verlorenes Ich“ ist eines von fünf Gemälden einer Serie „Heldenhasen I“, und das letzte, welches derzeit zum Verkauf steht. Die anderen wurden sofort nach Fertigstellung verkauft. Der Künstler malte diese Serie unmittelbar, nach seiner ADHS und Autismus-Diagnose im Jahr 23/24. Das Kunstwerk strahlt eine düstere, aber fesselnde Atmosphäre aus, reich an Symbolik und ausdrucksstarken Kontrasten.

John Grayst

Druck

„Sound of Silence“

ab 40,-

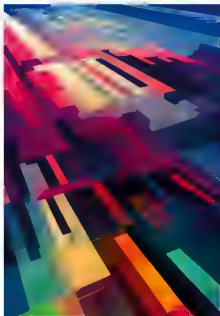

Sound of Silence ist eines von zwei Werken in kraftvollen Farben des Künstlers John Grayst. Als Kontrapunkt zur Stille verwendet er nicht nur sehr viele und klare Linien, sondern auch lebendige Farben.

Poster in Museumsqualität auf langlebigem mattem (ungestrichenem) Papier in Museumsqualität. Dieses Posterpapier ist eher gelblich (cremefarben), da bei der Herstellung keine optischen Aufheller verwendet werden.

Patrick Neumann

Poster

„The Father“

ab 20,-



Listening – diese Reihe von Zeichnungen ist wirklich etwas ganz Besonderes. Jedes der einzigartigen Wandgemälde ist für sich genommen sehr ausdrucksstark, doch in Kombination mit anderen Bildern der Reihe kann eine ganze Geschichte erzählt werden. Dieses Motiv heißt „The Vater“ und zeigt einen Mann, die sich einer Person zu seiner linken zuwendet. Dies kann ein Kind sein, dem er etwas erzählt und welches ihm zuhört, ein anderes, welches sich abwendet, aber ebenso seine Frau, der sich mit ihm austauscht. Um Ihre Fantasie zu beflügeln haben wir Ihnen zu dieser Beispiellosten und sehr komplexen Bilderserie einige Kombinationsmöglichkeiten als Bilder beigefügt.

Pixelboys

Poster

„Valerian“

ab 20,-



Den nächsten grauen Trainingsanzug – schon den dritten der Reihe, präsentiert Valerian! Als bester Freund von Titus kam er fast zeitgleich in unser Team und gesellte sich zu dem fluffigen Hasen-Ensemble. Unser lieber Valerian trägt die Kombination aus grauer Sweatpants und grauem Hoodie. Das Material rangiert zwischen Mohair und Fleece. Ein bewusster Akzent ist die Brombeerfarbige Schnur. Aufgrund des Materials ist das sicherlich etwas für die kälteren Tage. Das knuffige Hasen-Modell könnte auf alle Fälle auch schon bald an Ihrer Wand hängen, aber wie alle Hasen ist er gesellig und sieht als Duo oder Trio noch viel besser aus.

Pixelboys

Poster

„Hitoshi“

ab 20,-



Erkennt ein Roboter sich selbst? Und wenn dem so wäre – was würde er sehen? Diese und viele weitere philosophische Gedanken kann unser nächster „Tiny Robots“ zwar nicht beantworten – aber immerhin auslösen! In der Bildredaktion haben wir nicht versucht zu ergründen welche Metaphysik und Ontologie in seinem Ich-Bewusstsein Platz findet, sondern ihm nur den Namen Hitoshi, Mensch, gegeben. Mit seinem nur all zu menschlichen Verhalten in den Spiegel zu schauen ist der kleine Steampunk-Roboter uns näher als viele seiner Freunde. Genau deswegen sollte er auf keinen Fall allein als Poster an einer Wand hängen, sondern braucht einen Poster-Buddy.

Pixelboys

Poster

„Chaos. German style.“

ab 20,-



In einer Welt, die oft von Ordnung und Struktur geprägt ist, kann das Konzept von Chaos eine faszinierende Wendung nehmen. Ein auffälliges Poster mit dem prägnanten Spruch „Chaos German Style“ zieht die Aufmerksamkeit auf sich und wirft Fragen auf. Dieses Poster lädt dazu ein, über das Zusammenspiel von Chaos und Organisation nachzudenken, und verbindet dabei kulturelle Perspektiven. Der Spruch „Chaos German Style“ vereint zwei Begriffe, die auf den ersten Blick nicht unbedingt zusammenpassen. „Chaos“ steht für Unordnung und Verwirrung, während „German Style“ auf die deutsche Art oder den Stil hinweist.

SPLITTERKRISTALL

EINE MAGISCHE FANTASY-WELT

**JETZT
VORBESTELLEN!**
Band 3



Begib dich auf eine fantastische Reise.
Tausche ein in die düster-märchenhafte
Fantasy-Buchreihe Splitterkristall.

Mit Band 3 geht Miras Reise weiter.



www.splitterkristall.de

Besuchen Sie den
PRÜNTE VERLAG
mit der Autorin Katharina Prünte
an Stand 51, Gang Mitte Rechts.



Prünte Verlag

**LESUNG MIT MUSIK AUS
TRAUDEL- Die Fremde so nah
im kleinen Lesungsraum 1 um 16:00 Uhr**



Das Thema, aktueller denn je:

HÄUSLICHE GEWALT

Sprechen Sie uns auf WoZiLeMiMu an!



aspianaut.org

Unlocking superpowers
| Coaching | Workshops | Vorträge |
für
Führungskräfte, Teams, Betroffene.



„**Neurodiversität** muss
kein Problem sein!

Die Kunst liegt darin,
aus Hindernissen
Sprungbretter zu machen.“



DEIN KOPF
IST VOLLER

RO
MAN
CE

MY
STE
RY

KI
DS

FI
CTION

IDEEEN?

HI
STO
RY

SCI
FI

FAN
TA
SY

LASS SIE MIT UNS
WAHRWERDEN!

UND AUS DEINEM TRAUM WIRD EIN ECHTES BUCH.

www.anders-drucken.de



KLEIN- UND STARTAUFLAGEN | BEDRUCKTER VORSATZ | PERSONALISIERUNG | HARDCOVER | SOFTCOVER
VEREDELUNGEN | VERSAND | PERSÖNLICHE BERATUNG | Dein Druckpartner für perfektes Selfpublishing.

**ANDERS
DRUCKEN**
Ein Service der CWS-Group



Vom deutschen Polit-Thriller-Autor
und Medienexperten
Oberst a.D. Jörg H. Trauboth:
Der 5. Marc Anderson-Thriller

1



2



3



4

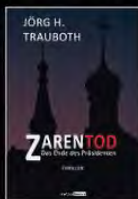

JÖRG H. TRAUBOTH

OPERATION MACHTERGREIFUNG

EIN MARC ANDERSON THRILLER

ratio books

Taschenbuch: € 19,00

Hardcover: € 28,00

E-Book: € 13,99

Autorentisch Nr. 50.

Lesung: 14:00 Uhr



Monstää - Die vergessene Welt der Monster
 von Lisa Bogen & Marie Bollmann
 ab 10 Jahren | 368 Seiten



Heinrich Hase rettet Weihnachten
 von Lisa Bogen & Marie Bollmann
 ab 8 Jahren | 272 Seiten



www.lisabogen.de

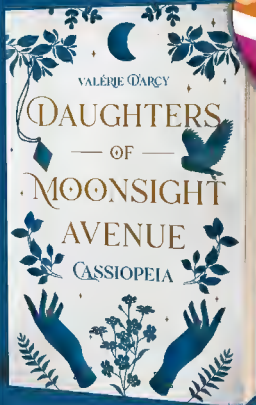

Aufwühlendes Romantasy-Drama
 über zwei Hexen, deren Kräfte zur
 Gefahr für ihre Liebe werden.

Hexen und Geister
Blumenmagie
Drama
Strangers to Lovers
queer
Animal Sidekick

»Ich glaube, ich kann Tote auferstehen lassen«, flüstere ich entsetzt.

»Naja.«

Die Eule deutet mit einem Flügel auf ihren am Boden liegenden Körper.

»Irgendwie nicht so richtig.«

Jetzt scannen:





*Stephanie
Boigk*

ROMANTIC FANTASY & MORE

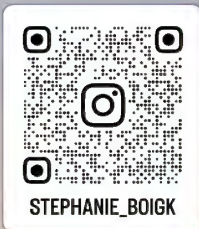

STEPHANIE_BOIGK

Among Vampires

Epische Vampirserie
mit
Tiefgang
und
unerwarteten
Plottwists.

Aristocracy

Wird dich die
Liebe deines Lebens
beflügeln
oder zu Grunde
richten?



IKHUN RAMMUN

DAS LIED DER GÖTTER



MICHAEL DEFFLAND

www.michaeldeffland.com



Stefano und Olivia



K. C. Summers

Die
Kreativ
Chaotische
Schriftstellerin



MICHAEL KLINGENHAIN

Das Unheimliche beginnt dort, wo die Realität bricht





Lerne mich
kennen
Stand 43

Extras am Stand:

Persönliches Kennenlernen, Lesezeichen, Postkarten, Poster, 3D-Modelle
und Schnuppergeschichten - Es gibt viel zu entdecken!



HORROR- & MYSTERYGESCHICHTEN

 michael.klingenhain  Michael Klingenhain

Liber Lestih, in Solingen!
www.liber-lestih.de

25.04.2026
10:00 - 18:00 Uhr

Theater & Konzerthaus Solingen
Konrad-Adenauer-Straße 71,
42651 Solingen
<https://theater-solingen.de>

